

fits right in



## **Minuet 350**

### **User's Manual**

Manuel de l'utilisateur

Anwenderhandbuch

Manuale per l'operatore

Manual del usuario

取扱説明書

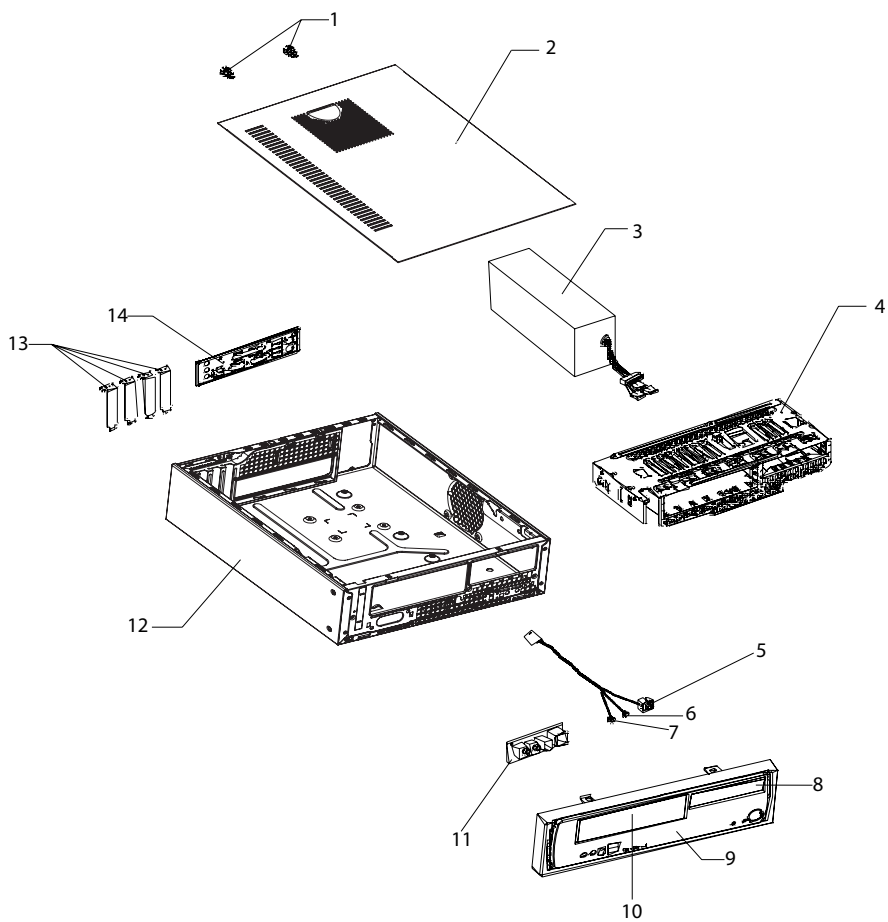

## EN

| Pin | Description         | Pin | Description           |
|-----|---------------------|-----|-----------------------|
| 1   | Thumbscrews         | 8   | 3.5" Drive Bay Cover  |
| 2   | Top Panel with Vent | 9   | Front Bezel           |
| 3   | Power Supply        | 10  | 5.25" Drive Bay Cover |
| 4   | Flip Up Drive Cage  | 11  | Front PCB Assembly    |
| 5   | Power Switch/Cable  | 12  | Case                  |
| 6   | Power LED/Cable     | 13  | Expansion Slot Covers |
| 7   | HD LED/Cable        | 14  | I/O Panel             |

## FR

| # | Description                               | #  | Description                      |
|---|---|----|----------------------------------|
| 1 | Vis à oreilles                            | 8  | Couvercle de lecteur 3,5 pouces  |
| 2 | Panneau supérieur avec prise d'air        | 9  | Façade frontale                  |
| 3 | Bloc d'alimentation                       | 10 | Couvercle de lecteur 5,25 pouces |
| 4 | Cage de lecteurs escamotable              | 11 | Assemblage de ports avant        |
| 5 | Câble et bouton d'alimentation principale | 12 | Chassis                          |
| 6 | Alimentation DEL et câblage               | 13 | Couvercles de slots d'extension  |
| 7 | Alimentation DEL disques durs             | 14 | Panneau I/O                      |

## DE

| # | Beschreibung                  | #  | Beschreibung                 |
|---|-------------------------------|----|------------------------------|
| 1 | Daumenschrauben               | 8  | 3.5"-Abdeckplatte            |
| 2 | Abdeckung mit Lüfteröffnungen | 9  | Frontrahmen                  |
| 3 | Netzteil                      | 10 | 5.25"-Abdeckplatte           |
| 4 | Aufklappchassis               | 11 | Vorderseite Portsplatte      |
| 5 | Energie Schalter / Kabel      | 12 | Chassis                      |
| 6 | LED Kabel                     | 13 | Erweiterungsschachtabdeckung |
| 7 | Laufwerke LED Kabel           | 14 | I/O Verkleidung              |

## IT

| # | Descrizione                            | #  | Descrizione                      |
|---|--|----|----------------------------------|
| 1 | Viti a mano                            | 8  | Piastrina di copertura 3.5"      |
| 2 | Pannello superiore con prese d'aria    | 9  | Pannello anteriore               |
| 3 | Alimentatore                           | 10 | Piastrina di copertura 5.25"     |
| 4 | Alloggiamento dei drives smontabile    | 11 | Copertura fronta                 |
| 5 | Pulsante di alimentazione / Cavo       | 12 | Telaio                           |
| 6 | Alimentazione dell' LED / Cavo         | 13 | Coperture per slot di espansione |
| 7 | Alimentazione di LED dei drives / Cavo | 14 | Pannello I/O                     |

## ES

| # | Descripción                               | #  | Descripción                     |
|---|---|----|---------------------------------|
| 1 | Tornillos de mano                         | 8  | Placa plana de 3,5 pulgadas     |
| 2 | Panel superior con aberturas para el aire | 9  | Panel frontal                   |
| 3 | Fuente de suministro                      | 10 | Placa plana de 5,25 pulgadas    |
| 4 | Bastidor de unidad basculante             | 11 | Puertos frontes                 |
| 5 | Interruptor / Conector                    | 12 | Chasis                          |
| 6 | Alimentación LED / Conector               | 13 | Cubierta de ranura de extensión |
| 7 | Unidad LED / Conector                     | 14 | Tablero I/O                     |

## JP

| 数 | 詳細             | 数  | 詳細              |
|---|----------------|----|-----------------|
| 1 | 手回しネジ          | 8  | 3.5" ドライブベイカバー  |
| 2 | 通気孔つきトップパネル    | 9  | フロントベゼル         |
| 3 | 電源             | 10 | 5.25" ドライブベイカバー |
| 4 | フリップアップドライブケージ | 11 | フロントPCBアセンブリー   |
| 5 | パワースイッチ/ケーブル   | 12 | ケース             |
| 6 | パワーLED/ケーブル    | 13 | 拡張スロットカバー       |
| 7 | HD LED/ケーブル    | 14 | I/Oパネル          |

**Antec, Inc.**

47900 Fremont Blvd.  
Fremont, CA 94538  
USA  
tel: 510-770-1200  
fax: 510-770-1288

**Antec Europe B.V.**

Stuttgartstraat 12  
3047 AS Rotterdam  
The Netherlands  
tel: + 31 (0) 10 462-2060  
fax: + 31 (0) 10 437-1752

**Customer Support:**

**US & Canada**

1-800-22ANTEC  
customersupport@antec.com

**Europe**

+ 31 (0) 10 462-2060  
europe.techsupport@antec.com

**www.antec.com**